

### PRISE POUR ACCESSOIRES

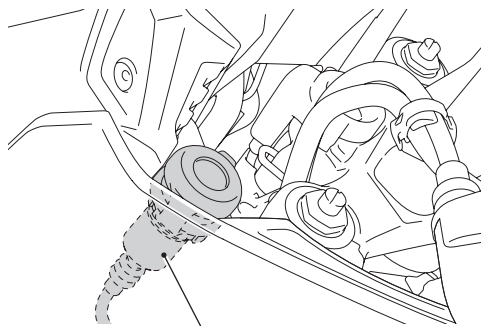

PRISE POUR ACCESSOIRES

- La puissance nominale maximale pour les accessoires connectés est de 36 W (12 V, 3 A).
- N'utilisez vos accessoires que lorsque le moteur tourne afin de ne pas décharger la batterie.
- N'utilisez pas d'allume-cigares sous peine de provoquer un dysfonctionnement.
- Lorsque vous ne vous servez pas de la prise pour accessoires, veillez à la recouvrir avec le cache pour éviter toute pénétration de corps étrangers.
- Les vibrations pouvant provoquer des mouvements incontrôlés, vérifiez que les périphériques connectés sont bien fixés.

### DEFLECTEUR

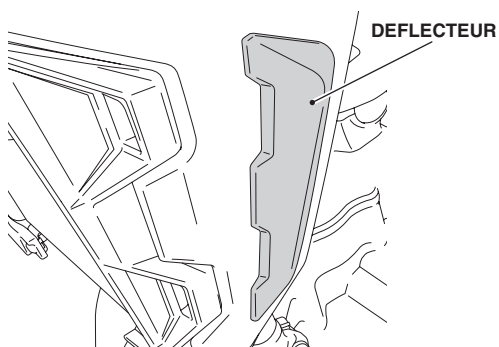

DEFLECTEUR

- Si cet accessoire est sale, il faut le rincer à fond avec de l'eau froide afin d'enlever la saleté qui ne colle pas, puis l'essuyer avec un chiffon propre ou une éponge.
  - N'utilisez jamais une brosse pour nettoyer l'accessoire, puisque celle-ci pourrait rayer la surface.
  - N'utilisez jamais de dissolvants organiques tels que de l'essence, du diluant ou du benzène pour nettoyer l'accessoire. N'utilisez pas non plus de détergents acides ou alcalins.
- Essuyez immédiatement du liquide de frein ou de batterie qui a débordé, il pourrait endommager la surface.

### FEU ANTIBROUILLARD AVANT A LED

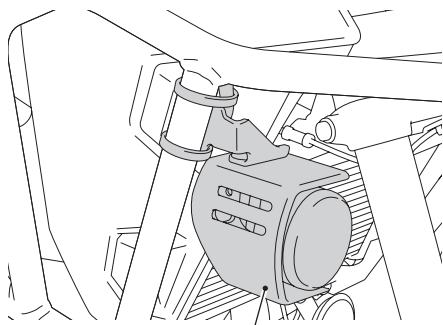

FEU ANTIBROUILLARD AVANT A LED

### COMMENT UTILISER LE CONTACTEUR DU FEU ANTIBROUILLARD

- Le feu antibrouillard s'allume lorsque le contacteur d'allumage est sur ON et que vous appuyez sur le contacteur du feu antibrouillard.
- Le feu antibrouillard s'éteint lorsque vous appuyez de nouveau sur le contacteur du feu antibrouillard.



CONTACTEUR DU FEU ANTIBROUILLARD

### TUBE COTE AVANT

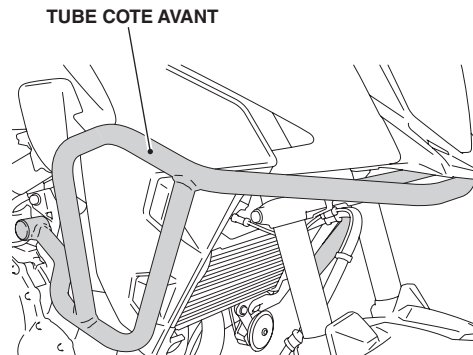

TUBE COTE AVANT

- N'essayez pas de déplacer la moto en maintenant le tube côté avant, ni d'appliquer une pression supplémentaire sur le tube. Cela risque d'endommager la moto et le tube côté avant.
  - Si cet accessoire est sale, il faut le rincer à fond avec de l'eau froide afin d'enlever la saleté qui ne colle pas, puis l'essuyer avec un chiffon propre ou une éponge.
  - N'utilisez jamais une brosse pour nettoyer l'accessoire, puisque celle-ci pourrait rayer la surface.
  - N'utilisez jamais de dissolvants organiques tels que de l'essence, du diluant ou du benzène pour nettoyer l'accessoire. N'utilisez pas non plus de détergents acides ou alcalins.
- Essuyez immédiatement du liquide de frein ou de batterie qui a débordé, il pourrait endommager la surface.

### POIGNEE CHAUFFANTE

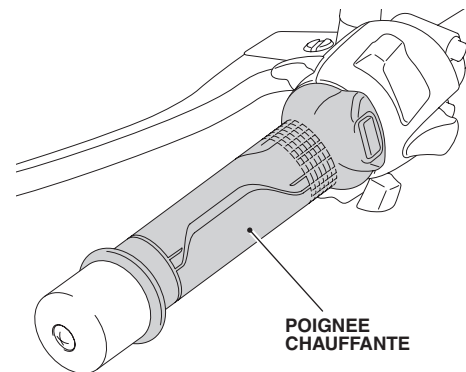

POIGNEE CHAUFFANTE

### COMMENT UTILISER LES POIGNEES CHAUFFANTES ?

- Pour connaître les instructions d'utilisation, reportez-vous au manuel du propriétaire du kit de chauffage de poignée.

### PROTEGE-MAINS

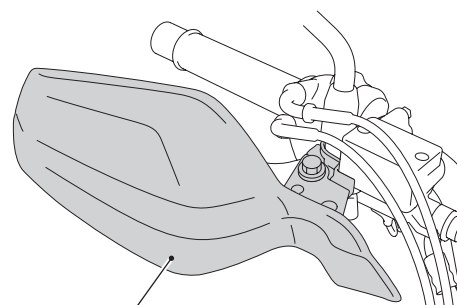

PROTEGE-MAINS

- Si cet accessoire est sale, il faut le rincer à fond avec de l'eau froide afin d'enlever la saleté qui ne colle pas, puis l'essuyer avec un chiffon propre ou une éponge.
  - N'utilisez jamais une brosse pour nettoyer l'accessoire, puisque celle-ci pourrait rayer la surface.
  - N'utilisez jamais de dissolvants organiques tels que de l'essence, du diluant ou du benzène pour nettoyer l'accessoire. N'utilisez pas non plus de détergents acides ou alcalins.
- Essuyez immédiatement du liquide de frein ou de batterie qui a débordé, il pourrait endommager la surface.
- Manipulez l'accessoire avec prudence. Il pourrait être endommagé s'il est plié excessivement ou s'il est soumis à de violents chocs.

### BEQUILLE CENTRALE

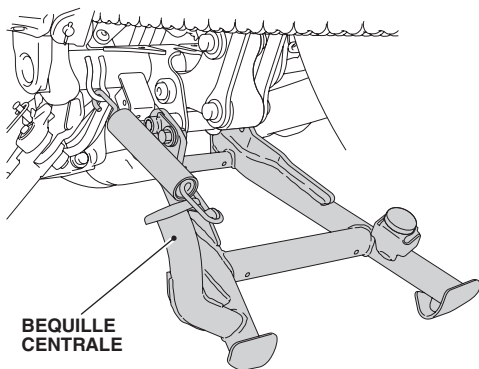

- Avant de démarrer votre moto, vérifiez que la béquille latérale et la béquille centrale sont complètement escamotées.
- Choisissez toujours un terrain plat pour le réglage de la béquille centrale.

#### COMMENT UTILISER LA BEQUILLE CENTRALE

1. Arrêtez la moto en toute sécurité sur un terrain plat et coupez le moteur.
2. Réglez la béquille centrale.
  - **Abaissez la béquille centrale, placez-vous du côté gauche de la moto. Attrapez les poignées avant et arrière gauche ou le porte-bagages arrière. Appuyez sur l'extrémité de la béquille avec votre pied droit tout en tirant la moto vers le haut et l'arrière.**

### PORTE-BAGAGES ARRIERE A



- Le poids du chargement ne doit pas dépasser la capacité de charge maximale suivante :  
**3,0 kg**

- Si cet accessoire est sale, il faut le rincer à fond avec de l'eau froide afin d'enlever la saleté qui ne colle pas, puis l'essuyer avec un chiffon propre ou une éponge.

N'utilisez jamais une brosse pour nettoyer l'accessoire, puisque celle-ci pourrait rayer la surface.

- N'utilisez jamais de dissolvants organiques tels que de l'essence, du diluant ou du benzène pour nettoyer l'accessoire. N'utilisez pas non plus de détergents acides ou alcalins.

Essuyez immédiatement du liquide de frein ou de batterie qui a débordé, il pourrait endommager la surface.

### SACOCHE DE RESERVOIR

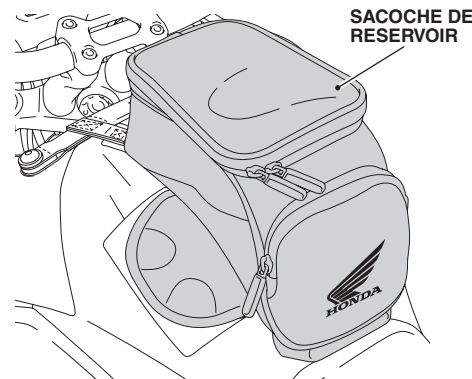

- Le poids du chargement ne doit pas dépasser la capacité de chargement maximale :

#### Sacoche de réservoir 1,5 kg

- Vérifiez que la sacoche de réservoir est bien fixée avant de rouler.
  - Avant de rouler, fermez la sacoche de réservoir.
  - La sacoche de réservoir n'est pas parfaitement étanche, et de l'eau pourrait s'infiltrer en cas de pluie, etc.
  - Ne stockez pas d'objets de valeur ou fragiles dans la sacoche de selle.
  - Lors du lavage de la moto et lorsque vous descendez de la moto, enlevez la sacoche de réservoir.
  - Avant de procéder à l'installation, retirez la poussière, le sable, etc., du réservoir de carburant et de la sacoche de réservoir afin de ne pas risquer d'endommager le réservoir de carburant.
  - N'utilisez jamais de dissolvants organiques tels que de l'essence, du diluant ou du benzène pour nettoyer l'accessoire. N'utilisez pas non plus de détergents acides ou alcalins.
- Essuyez immédiatement du liquide de frein ou de batterie qui a débordé, il pourrait endommager la surface.

### SACOCHE DE RESERVOIR

SANGLE DE SACOCHE DE RESERVOIR

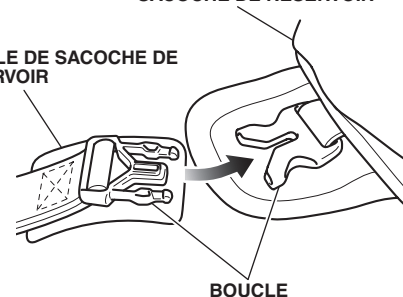

#### COMMENT INSTALLER LA SACOCHE DE RESERVOIR

1. Attachez la boucle comme illustré.
  - Répétez la procédure sur le côté droit.

## Manuel de l'utilisateur de l'accessoire d'origine

### SACOCHES DE SELLE ARRIERE

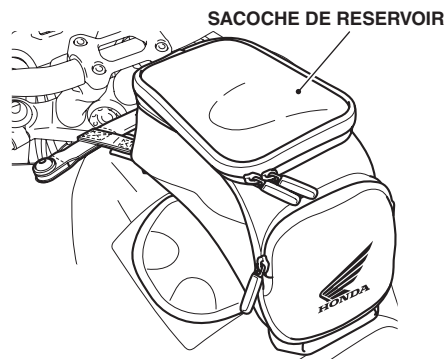

SACOCHES DE RESERVOIR

2. Installez la sacoche de réservoir comme illustré.

### COMMENT UTILISER LA PROTECTION DE SACOCHES DE RESERVOIR

1. Placez la protection sur la sacoche de réservoir.

SACOCHES DE SELLE ARRIERE

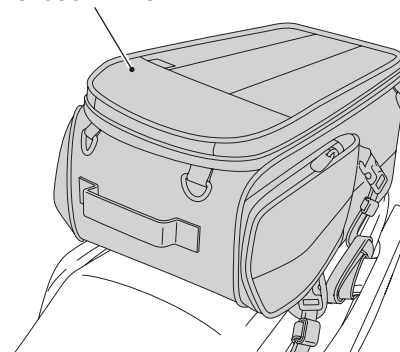

- Le poids du chargement ne doit pas dépasser la capacité de chargement maximale : **4,0 kg**
  - Vérifiez que la sacoche de selle arrière est bien fixée avant de rouler.
  - Avant de rouler, fermez la sacoche de selle arrière.
  - La sacoche de selle arrière n'est pas parfaitement étanche, et de l'eau pourrait s'infiltrer en cas de pluie, etc.
  - Ne stockez pas d'objets de valeur ou fragiles dans la sacoche de selle arrière.
  - Pour éviter les brûlures, laissez refroidir le moteur, le système d'échappement, le radiateur, etc., avant de monter et déposer l'accessoire.
  - Lors du lavage de la moto et lorsque vous descendez de la moto, enlevez la sacoche de selle arrière.
  - Ne laissez personne s'asseoir sur la sacoche de selle arrière et ne posez pas de bagages dessus.
  - N'utilisez jamais de dissolvants organiques tels que de l'essence, du diluant ou du benzène pour nettoyer l'accessoire. N'utilisez pas non plus de détergents acides ou alcalins.
- Essuyez immédiatement du liquide de frein ou de batterie qui a débordé, il pourrait endommager la surface.

### COMMENT INSTALLER LA SACOCHES DE SELLE ARRIERE

1. Installez la sacoche de selle arrière comme illustré.

### PROTECTION DE RESERVOIR

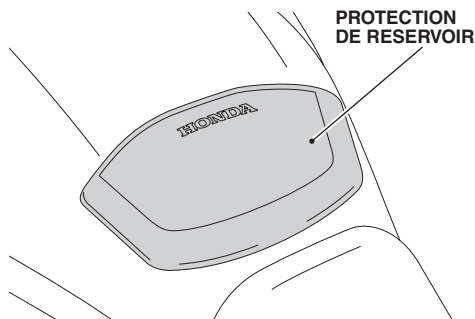

PROTECTION DE RESERVOIR

- Si cet accessoire est sale, il faut le rincer à fond avec de l'eau froide afin d'enlever la saleté qui ne colle pas, puis l'essuyer avec un chiffon propre ou une éponge.
  - N'utilisez jamais une brosse pour nettoyer l'accessoire, puisque celle-ci pourrait rayer la surface.
  - N'utilisez jamais de dissolvants organiques tels que de l'essence, du diluant ou du benzène pour nettoyer l'accessoire. N'utilisez pas non plus de détergents acides ou alcalins.
- Essuyez immédiatement du liquide de frein ou de batterie qui a débordé, il pourrait endommager la surface.

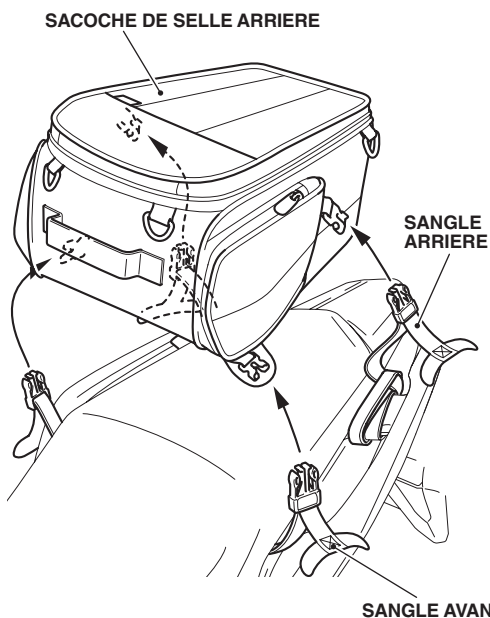

SACOCHES DE SELLE ARRIERE

SANGLE ARRIERE

SANGLE AVANT

SACOCHÉ DE SELLE ARRIÈRE

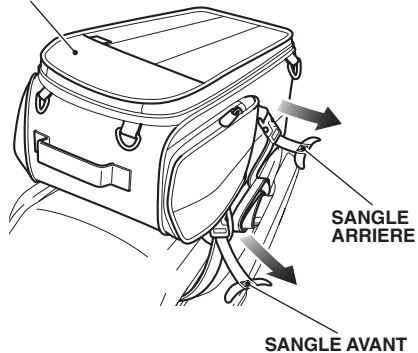

2. Serrez les sangles en veillant à équilibrer les côtés droit et gauche de la sacoche de selle arrière comme illustré.
  - Répétez la procédure sur le côté droit.
  - Fixez bien en serrant les sangles.

HOUSSE DE PROTECTION CONTRE LA PLUIE

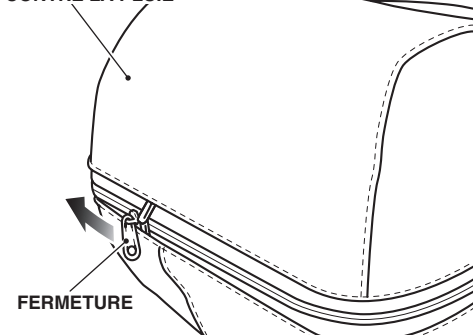

### COMMENT UTILISER LA HOUSSE DE PROTECTION CONTRE LA PLUIE

1. Ouvrez la fermeture de la manière indiquée.
  - Exécutez cette étape sur la sacoche de selle arrière déployée.

3. Enroulez la sangle comme illustré.
4. Fixez l'extrémité de la sangle comme illustré.

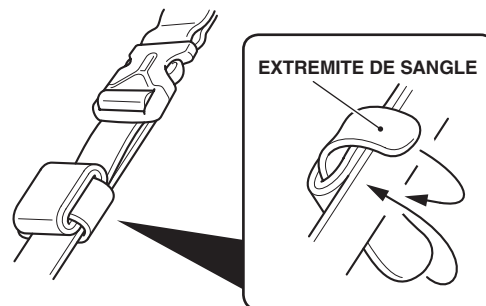
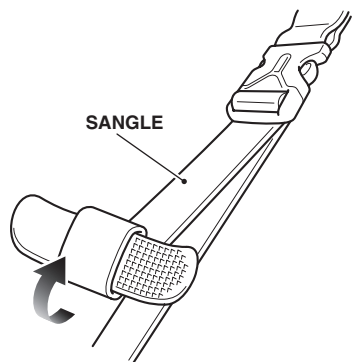

HOUSSE DE PROTECTION CONTRE LA PLUIE

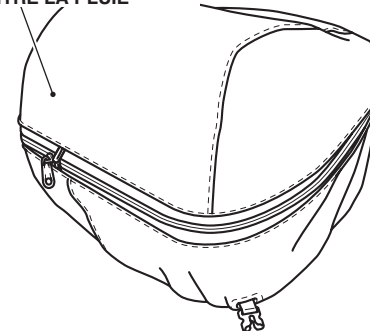

2. Détachez temporairement les boucles et enfillez dans les trous de la housse de protection contre la pluie comme illustré.

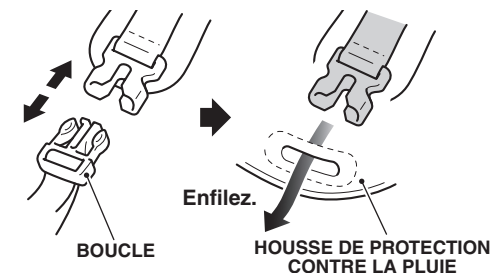

3. Couvrez la housse de protection contre la pluie comme illustré.

SACOCHÉ DE SELLE ARRIÈRE

Ne dépassez pas.

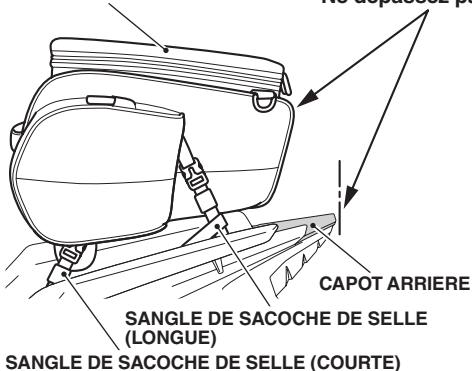

5. Fixez les autres sangles de la même manière.
6. Assurez-vous que la sacoche de selle arrière ne dépasse pas l'arrière du feu arrière, comme illustré.
  - Si la sacoche de selle arrière dépasse, réglez la tension des sangles avant et arrière.

4. Attachez les boucles comme illustré.

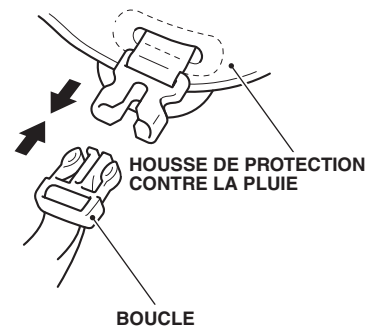

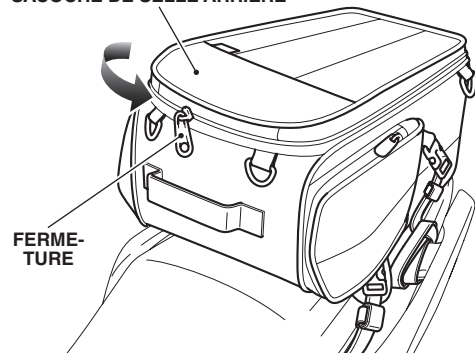
**TOP BOX****SACOCHE DE SELLE ARRIERE****COMMENT UTILISER LA SACOCHE DE SELLE ARRIERE DEPLOYEE**

1. Ouvrez la fermeture de la manière indiquée.

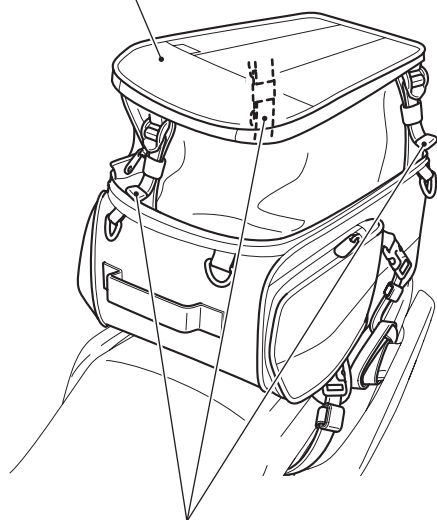
**SACOCHE DE SELLE ARRIERE**

2. Relevez la sacoche de selle arrière comme illustré.

Tirez fermement pour bloquer les lanières.

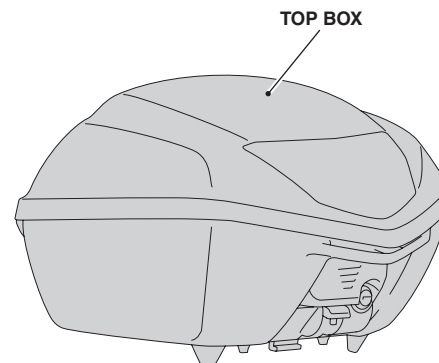

- Le poids du chargement ne doit pas dépasser la capacité de chargement maximale :  
**3,0 kg**
  - Vérifiez que le top box est bien fixé avant de rouler.
  - Vérifiez que le couvercle est bien fermé avant de prendre la route.
  - Le top box n'est pas parfaitement étanche, et de l'eau pourrait s'infiltrer pendant le lavage de la moto, en cas de pluie, etc.
  - Pour éviter les brûlures, laissez refroidir le moteur, le système d'échappement, le radiateur, etc., avant de monter et déposer l'accessoire.
  - Ne stockez pas d'objets de valeur ou fragiles dans le top box.
  - Ne placez pas d'objet lourd sur le couvercle ouvert, et ne forcez pas excessivement sur le haut du couvercle ouvert.
  - Ouvrez et fermez délicatement le couvercle.
  - Si le top box est sale, poussez-le légèrement et nettoyez-le à l'aide d'une éponge ou d'un chiffon d'atelier imbibé d'un peu de détergent neutre. Rincez le détergent à l'eau claire et séchez le tout à l'aide d'une éponge ou d'un chiffon d'atelier.
  - N'utilisez jamais de dissolvants organiques tels que de l'essence, du diluant ou du benzène pour nettoyer l'accessoire. N'utilisez pas non plus de détergents acides ou alcalins.
- Essuyez immédiatement du liquide de frein ou de batterie qui a débordé, il pourrait endommager la surface.

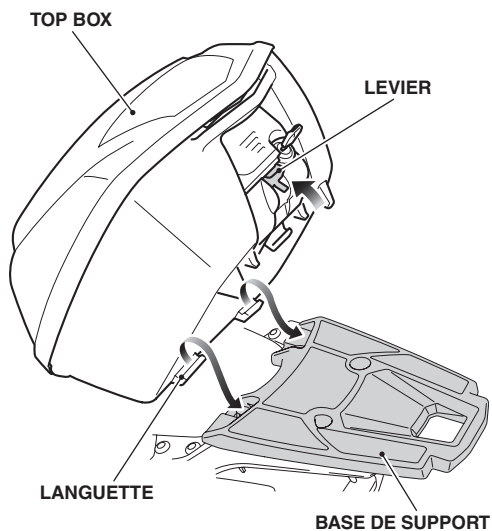

### COMMENT MONTER LE TOP BOX

1. Insérez la clé comme illustré et tournez-la dans le sens des aiguilles d'une montre pour déverrouiller la serrure.

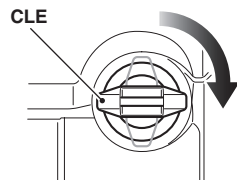

2. Insérez les languettes de fixation du top box dans la base du support en plaçant le levier en position relevée comme indiqué.

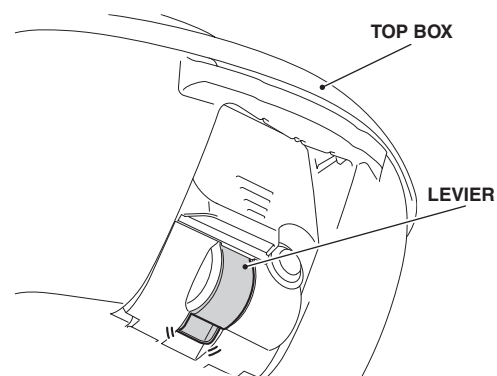

5. Verrouillez le top box en tournant la clé dans le sens indiqué.

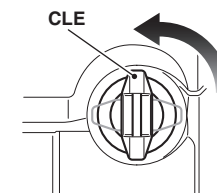

6. Retirez la clé, vérifiez que le levier et le top box ne se relèvent pas et procédez à l'installation.  
 • **S'il n'est pas correctement fixé, le top box se détache pendant la conduite.**

### COMMENT DÉPOSER LE TOP BOX

1. Retirez le top box dans l'ordre inverse de son installation.

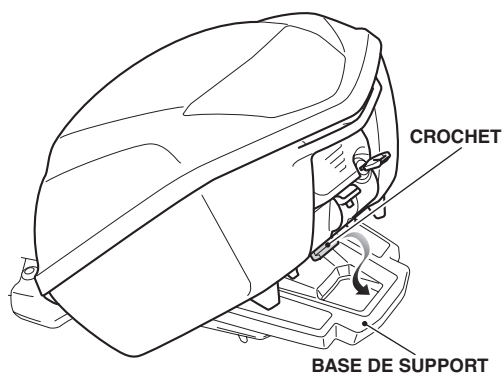

3. Positionnez le crochet avec le trou de la base du porte-bagages de la manière indiquée.

4. Fixez le crochet en poussant le levier vers le bas.

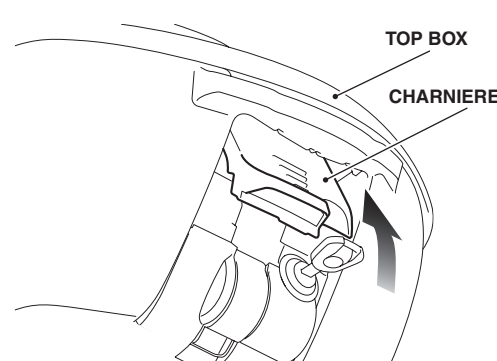
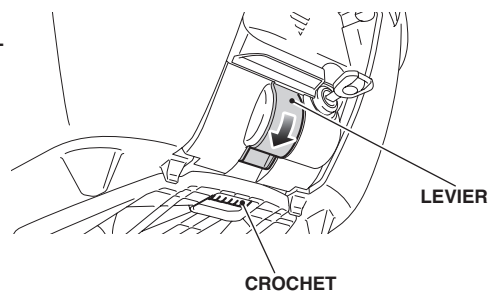

### COMMENT OUVRIR LE TOP BOX

1. Déverrouillez la serrure en tournant la clé dans le sens des aiguilles d'une montre.

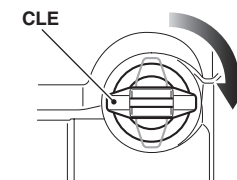

2. Tirez la charnière vers le haut.

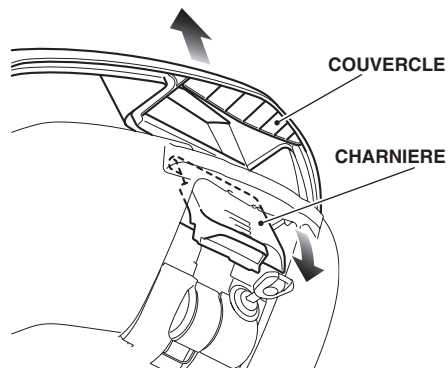

3. En soulevant la partie supérieure de la charnière, déplacez la charnière vers le bas comme illustré et ouvrez le couvercle.

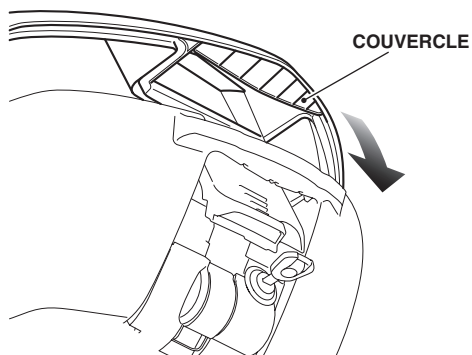

### COMMENT FERMER LE TOP BOX ?

1. Assurez-vous que la position de la clé est bien comme illustré.

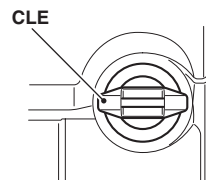

2. Fermez le couvercle.

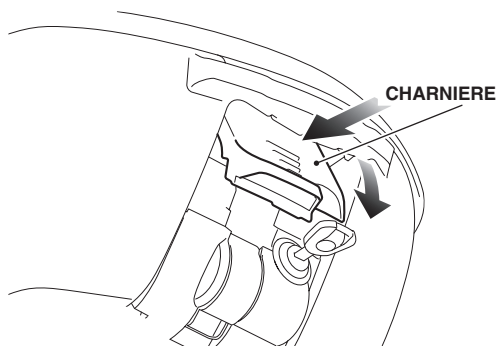

3. En soulevant la partie supérieure de la charnière, déplacez la charnière vers le bas.

4. Verrouillez le top box en tournant la clé dans le sens indiqué.

- Attention à ne pas coincer l'article rangé lors de la fermeture du top box.

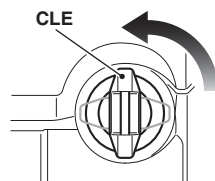

5. Retirez la clé.

- Assurez-vous que le couvercle est bien fermé et verrouillé.

### COMMENT RANGER LE SAC INTÉRIEUR DU TOP BOX

1. Ouvrez le top box et rangez-y le sac intérieur.
2. Fermez le top box.

- Attention à ne pas coincer l'article rangé lors de la fermeture du top box.

### BANDE DE ROUE

BANDE DE ROUE

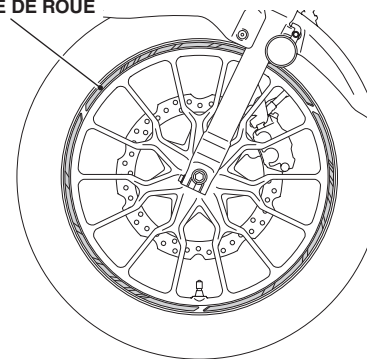

- Si cet accessoire est sale, il faut le rincer à fond avec de l'eau froide afin d'enlever la saleté qui ne colle pas, puis l'essuyer avec un chiffon propre ou une éponge.

N'utilisez jamais une brosse pour nettoyer l'accessoire, puisque celle-ci pourrait rayer la surface.

- N'utilisez jamais de dissolvants organiques tels que de l'essence, du diluant ou du benzène pour nettoyer l'accessoire. N'utilisez pas non plus de détergents acides ou alcalins.

Essayez immédiatement du liquide de frein ou de batterie qui a débordé, il pourrait endommager la surface.

- Ne nettoyez pas la moto avec un nettoyeur haute pression. Cela pourrait décoller les bandes de la roue.

### VALISE

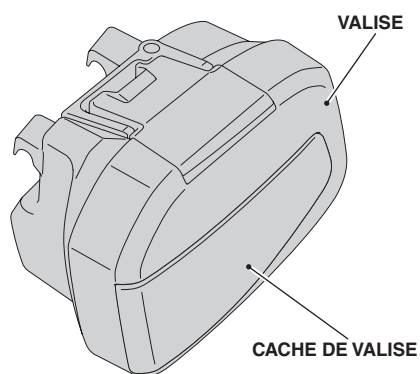

- Le poids du chargement ne doit pas dépasser la capacité de chargement maximale :  
**Chaque valise 4,0 kg**
- Répartissez uniformément la charge pour éviter tout déséquilibre. Si le poids n'est pas réparti uniformément de chaque côté ou s'il est supérieur à la capacité de poids maximale de cet accessoire, la maniabilité en est affectée de manière proportionnelle, ce qui peut provoquer un accident et des blessures graves.
- Ne stockez pas d'objets de valeur ou fragiles dans les valises.
- Vérifiez que les valises sont bien fixées avant de rouler.
- Vérifiez que le couvercle est bien fermé avant de prendre la route.
- Pour éviter les brûlures, laissez refroidir le moteur, le système d'échappement, le radiateur, etc., avant de monter et déposer l'accessoire.
- La valise est chaude lorsque le moteur tourne et lorsqu'il est coupé (après la conduite, etc.). La partie inférieure de la valise de droite en particulier est proche du silencieux et devient très chaude. De ce fait, ne la touchez pas pendant un moment.
- Les valises ne sont pas parfaitement étanches et de l'eau peut s'infiltrer pendant le lavage de la moto, en cas de pluie, etc.
- Installez toujours les valises des deux côtés de la moto.
- Ne placez pas d'objet lourd sur le couvercle ouvert, et ne forcez pas excessivement sur le haut du couvercle ouvert.
- Ouvrez et fermez délicatement le couvercle.
- Si la valise est sale, poussez-la légèrement et nettoyez-la à l'aide d'une éponge ou d'un chiffon d'atelier imbibé d'un peu de détergent neutre. Rincez le détergent à l'eau claire et séchez le tout à l'aide d'une éponge ou d'un chiffon d'atelier.
- N'utilisez jamais de dissolvants organiques tels que de l'essence, du diluant ou du benzène pour nettoyer l'accessoire. N'utilisez pas non plus de détergents acides ou alcalins.  
Essuyez immédiatement du liquide de frein ou de batterie qui a débordé, il pourrait endommager la surface.

### COMMENT INSTALLER LES VALISES

1. Mettez la clé. Déverrouillez la serrure en tournant la clé dans le sens des aiguilles d'une montre.

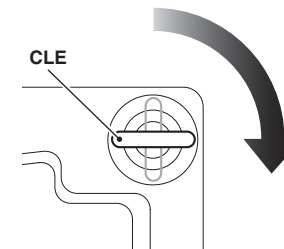

2. Installez la valise.

- Installez la valise avec le levier relevé.
- Insérez la boucle dans le crochet.

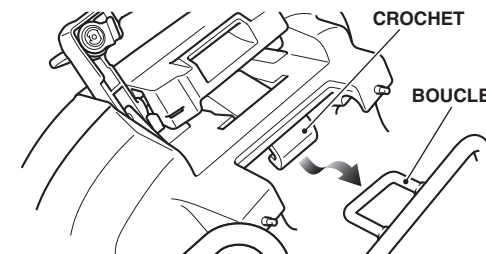
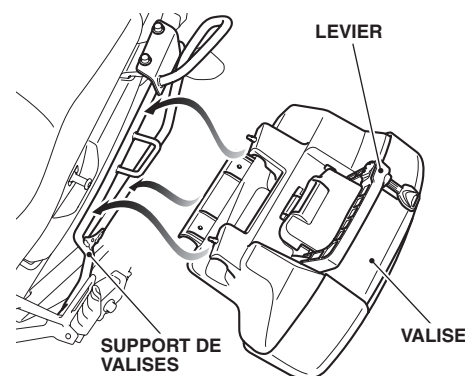

3. Abaissez le levier.

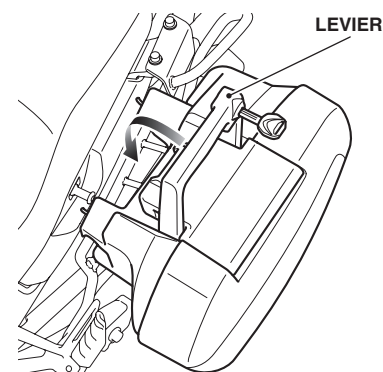



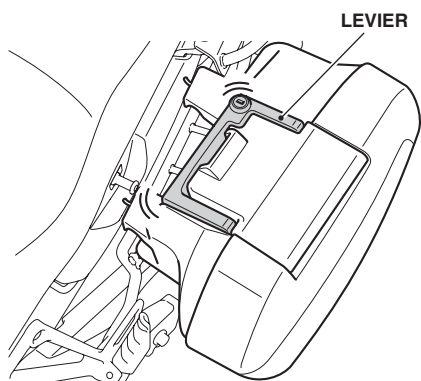

4. Verrouillez la valise en tournant la clé dans le sens antihoraire, comme indiqué.

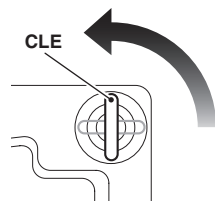

5. Retirez la clé. Assurez-vous que le levier ne peut pas être relâché et que la valise gauche est correctement fixée.
  - Si elle n'est pas correctement fixée, la valise peut se détacher pendant la conduite.

### COMMENT RETIRER LES VALISES

1. Déposez les valises dans le sens inverse de la pose.

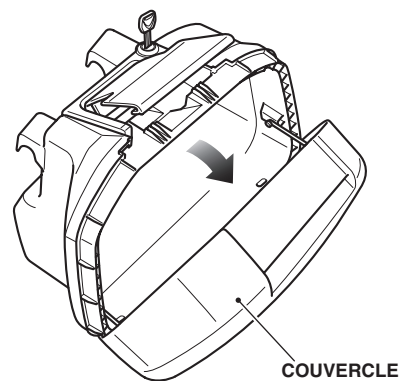

3. Ouvrez le couvercle.

### COMMENT FERMER LES VALISES

1. Fermez les valises dans l'ordre inverse de l'ouverture.
  - Attention à ne pas coincer l'article rangé lors de la fermeture du coffre arrière.

LEVIER DE VERROUILLAGE DU COUVERCLE

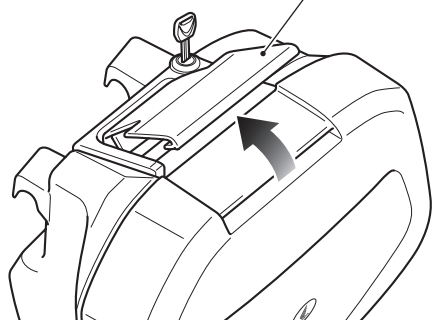

### COMMENT OUVRIR LES VALISES

1. Mettez la clé. Déverrouillez la serrure en tournant la clé dans le sens des aiguilles d'une montre.

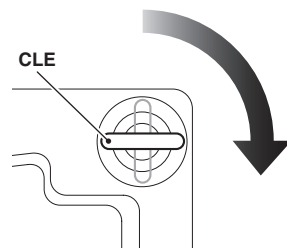

2. Soulevez le levier de verrouillage du couvercle.

### MEMO

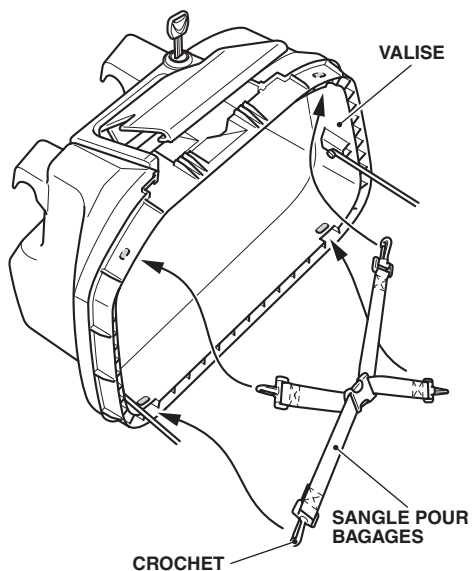

### COMMENT INSTALLER LA SANGLE POUR BAGAGES

1. Ouvrez le couvercle.
2. Montez la sangle pour bagages de la manière indiquée.
  - Fixez les crochets aux emplacements grisés.

### BULLE (FUMÉE)

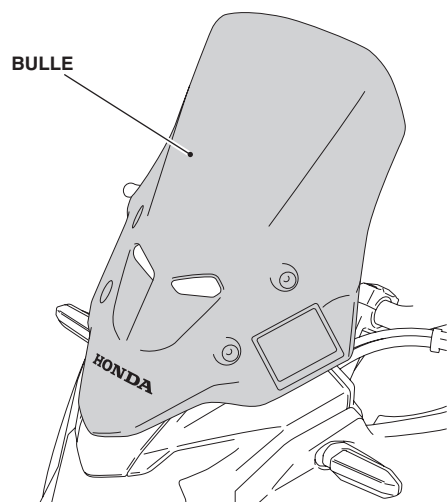

- Remplacez cet accessoire s'il est endommagé ou excessivement décoloré.
- Si cet accessoire est sale, il faut le rincer à fond avec de l'eau froide afin d'enlever la saleté qui ne colle pas, puis l'essuyer avec un chiffon propre ou une éponge.
 

N'utilisez jamais une brosse pour nettoyer l'accessoire, puisque celle-ci pourrait rayer la surface.
- N'utilisez jamais de dissolvants organiques tels que de l'essence, du diluant ou du benzène pour nettoyer l'accessoire. N'utilisez pas non plus de détergents acides ou alcalins.
 

Essuyez immédiatement du liquide de frein ou de batterie qui a débordé, il pourrait endommager la surface.
- Si la moto est recouverte pour une période prolongée, stationnez-la à l'ombre. Si vous stationnez en plein soleil une moto couverte d'une housse, la bulle pourrait se déformer à cause de la chaleur sous la housse.
- Manipulez l'accessoire avec prudence.
 

Il pourrait être endommagé s'il est plié excessivement ou s'il est soumis à de violents chocs.
- Stationnez la motocyclette sur une surface solide et égale.
 

Retenez aussi qu'un vent violent pourrait renverser la moto.

### CONSIGNES DE SECURITE

Les phrases suivantes précisent la signification des étiquettes. Certaines étiquettes constituent une mise en garde vis-à-vis de dangers potentiels susceptibles de provoquer des blessures graves.

D'autres fournissent des consignes de sécurité importantes. Lisez attentivement ces informations et n'enlevez pas l'étiquette.

Si une étiquette se décolle ou devient illisible, prenez contact avec votre concessionnaire Honda pour demander une étiquette de rechange.

Chaque étiquette porte un symbole spécifique. La signification de chaque symbole et de chaque étiquette est la suivante.



Lisez attentivement les conseils d'utilisation et d'entretien dans les instructions d'installation ou le guide de l'utilisateur de l'accessoire d'origine. Lisez le chapitre LIMITES ET CONSIGNES DE CHARGE, ainsi que le chapitre PNEUS dans le manuel du propriétaire.



#### DANGER (sur fond ROUGE)

Le non-respect de ces instructions ENTRAÎNERA des BLESSURES GRAVES voire MORTELLES.

#### ATTENTION (sur fond ORANGE)

Le non-respect de ces instructions PEUT ENTRAÎNER des BLESSURES GRAVES voire MORTELLES.

#### PRECAUTION (sur fond JAUNE)

Le non-respect de ces instructions PEUT ENTRAÎNER des BLESSURES.

Consultez ces informations pour connaître la signification des symboles figurant sur l'accessoire.

#### ETIQUETTE D'AVERTISSEMENT DE PORTE-BAGAGES



#### ETIQUETTE D'AVERTISSEMENT DE BULLE

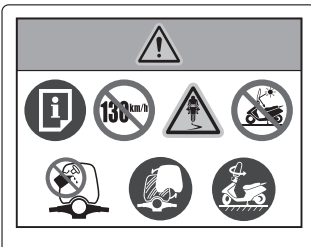

#### ETIQUETTE D'AVERTISSEMENT DE TOP BOX ET SACOCHE

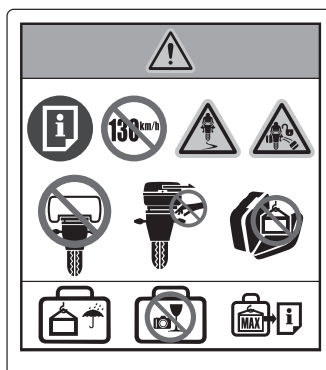

Ne conduisez jamais une moto équipée d'accessoires et chargée à plus de 130 km/h.



L'ajout d'accessoires et de chargements peut affecter la stabilité d'une moto, ainsi que ses performances et sa vitesse de sécurité. La stabilité d'une moto est altérée par un mauvais chargement, l'usure ou le sous-gonflage des pneumatiques, l'état général de la moto et les conditions environnementales.



Toutes les serrures de toutes les sacoches doivent être verrouillées lorsque vous conduisez la moto. Les sacoches ou le top box peuvent tomber s'ils ne sont pas correctement verrouillés sur le porte-bagages ou le support. Vérifiez le bon verrouillage avant de prendre la route.



Quand la base du porte-bagages sert de porte-bagages arrière sans top box, installez le chargement sur la base du porte-bagages de manière à ne pas entraver le coulissement de la base du porte-bagages.



Ne passez pas la main ou les doigts dans la pièce de montage du support au bas du top box. Vous pourriez vous coincer les doigts entre le top box et le support.



Une charge lourde placée sur le couvercle ouvert peut endommager la sacoche ou le top box et le couvercle.



Une pénétration d'eau est possible lors du lavage du véhicule, etc. Soyez prudent lorsque vous placez des objets importants dans le top box. Prenez garde également avec les objets fragiles et de valeur. Ne laissez pas d'objets de valeur dans les sacoches.



Concernant la capacité maximale de chargement. Lisez attentivement les conseils d'utilisation et d'entretien dans chacune des instructions d'installation d'accessoire ou le guide de l'utilisateur de l'accessoire d'origine.



Ne stationnez pas la moto dos au soleil ; la réflexion peut endommager certaines pièces.



N'utilisez jamais de dissolvants organiques tels que de l'essence, du diluant ou du benzène pour nettoyer l'accessoire. N'utilisez pas non plus de détergents acides ou alcalins.



Remplacez la bulle si le champ de vision est obstrué.



Stationnez la motocyclette sur une surface solide et égale.